

INTEX® KORISNIČKI PRIRUČNIK

FastFill™ Punjiva višenamenska pumpa

Modeli I637 3.7V == 33W

VAŽNA BEZBEDNOSNA PRAVILA

PROČITAJTE I PRIDRŽAVAJTE SE SVIH INSTRUKCIJA PRE KORIŠĆENJA OVOG PROIZVODA



UPOZORENJE

- **NIKADA NE OSTAVLJAJTE BEBU DA SPAVA NA VAZDUŠNOM KREVTU.**
- U vazdušni krevet nikada ne uvodite nikakve zapaljive materijale, KAO ŠTO SU AEROSOL, VULKANIZERSKI PLINOVI, jer oni mogu da se zapale ili eksplodiraju.
- Ovo nije igračka. Deca ne smiju da se ostavljaju bez nadzora kada koriste vazdušni krevet.
- Torbu za odlaganje (ako je u opsegu isporuke) držite dalje od beba i dece. Torba za skladištenje nije igračka. Kada se ne koristi, presavijte torbu i stavite je van domašaja dece.
- Nemojte da hodate, stojite ili skačete ili da koristite vazdušni krevet kao trampolin.
- Samo za upotrebu u domaćinstvu. Nemojte koristiti na ili u blizini vode. Ovo nije splav.
- Nemojte da postavljate krevet blizu stepeništa, vrata, oštrih ivica ili lomljivih predmeta. Obezbedite adekvatan prostor između kreveta i predmeta kako bi se izbeglo uklještenje.
- Proverite je li područje ravno, glatko, pa čak i bez oštrih predmeta koji mogu da probuše krevet.
- Držite kućne ljubimce podalje od vazdušnog kreveta. Kućni ljubimci mogu da probuše površinu kreveta.
- Izbegavajte spavanje na ivici vazdušnog kreveta. Ivice pružaju manju podršku nego središte kreveta.
- Ne uranjati u vodu ili izlagati aparat kiši ili vodi.
- Ne usmjeravati mlaz direktno prema licu ili tijelu.
- Ne upotrebljavajte vazdušnu pumpu neprekidno duže od 8 minuta (vazdušna pumpa se automatski isključuje nakon 8 minuta kontinuiranog rada). Sačekajte najmanje 10 minuta da se pumpa ohladi pre ponovne upotrebe.
- Odsvojite aparat kada nije u upotrebi.
- Da biste smanjili rizik od strujnog udara, ne izlažite proizvod kiši. Čuvajte ga unutra.
- Nemojte da ometate otvore za prolaz vazduha ili da ubacujete ikakve predmete u otvor za prolaz vazduha.
- Ovaj proizvod nije predviđen da ga upotrebljavaju osobe (uključujući decu) ograničenih fizičkih, čulnih ili mentalnih sposobnosti ili nedovoljnog iskustva i znanja, osim ako ih nadgleda osoba odgovorna za njihovu bezbednost koja im je prethodno dala uputstva o načinu upotrebe proizvoda.
- Deca ne smeju da se igraju proizvodom. Čišćenje i održavanje ne sme da vrše deca bez nadzora.

SLIJEDITE OVA PRAVILA I SVE UPUTE KAKO BISTE IZBEGLI OŠTEĆENJE IMOVINE, STRUJNI UDAR, OPEKLINE I DRUGE OZLJEDE.

SAČUVAJTE OVA UPUTSTVA

Općenito

- Vazдушna pumpa zahteva eksterni strujni adapter (nije u opsegu isporuke) za punjenje baterije. Pumpa ne može da se upotrebljava tokom punjenja.
- Vodite računa da izlaz eksternog strujnog adaptera, poput USB zidnog punjača, prenosivog USB punjača, automobilskog punjača od 12V ili USB porta bude nominalno 5V / 1A ili više, za optimalan rad.
- Preporučuje se da prvo punjenje traje 2–3 sata sa USB zidnim punjačem od 5 V/1 A ili više.
- Potpuno napunjena baterija omogućava 12–15 minuta rada.
- Maksimalni protok vazduha: 350 (L/Min) / 12,4 (CFM) kada je baterija potpuno napunjena.
- Maksimalni pritisak vazduha: 3 kPa / 0,43 psi kada je potpuno napunjena.
- Višenamenska pumpa je pogodna za naduvavanje drugih proizvoda ukupne zapremine vazduha do 2 m³ / 71 ft³, kao što su lopte za plažu, prstenovi za plivanje, prstenovi, igračke za vodu na naduvavanje, dečiji dušeci, dečiji bazeni, vazdušni dušeci ili ležaljke za jednu ili dve osobe, veliki vazdušni kreveti ili prostirke za kampovanje.
- Baterije su trajno hermetički zatvorene u pumpi i ne mogu da se vade ili menjaju. Baterije ponovo napunite kako pumpa slabi zbog upotrebe. Nemojte čekati da se baterije potpuno isprazne.
- Vazдушnu pumpu i njene baterije nemojte da odlažete u vatru. Za uputstva o pravilnom odlaganju u otpad pogledajte lokalne propise.
- U položaju „O“ pumpa se ISKLJUČUJE i to je položaj režima rada PONOVOG PUNJENJA.
- Nikada ne punite bateriju kada pumpa radi.
- Držite podalje od topline ili direktnog sunčevog svetla.
- Održavanje vazdušne pumpe nije potrebno.

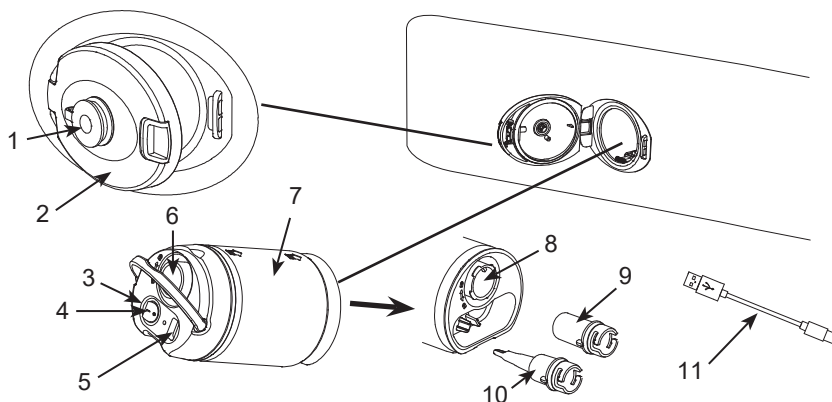
REFERENTNI BROJEVI DELOVA**Opis:**

- | | |
|---|---|
| 1. Priključak i čep za ručno naduvavanje (SP#: 13552) | 2. Poklopac odeljka za pumpu |
| 3. Ručka pumpe | 4. Prekidač za uključivanje/isključivanje |
| 5. USB Utičnica (Tip C) | 6. Priključak za izduvanje |
| 7. Električna vazдушna pumpa (SP#: 13551) | 8. Priključak za naduvavanje |
| 9. Velika mlaznica (SP#: 13553) | 10. Mala mlaznica (SP#: 13553) |
| 11. USB kabl | |

NAPOMENA: Crteži služe samo za ilustraciju. Stvarni proizvod se može razlikovati od prikazanog. Ilustracije ne odražavaju stvarne mere.

SAČUVAJTE OVA UPUTSTVA

UPUTSTVA ZA PUNJENJE

1. Povucite ručku pumpe da uklonite pumpu. Umetnite mali kraj USB kablja u malu USB (tip C) utičnicu. Pogledajte sl. (1).

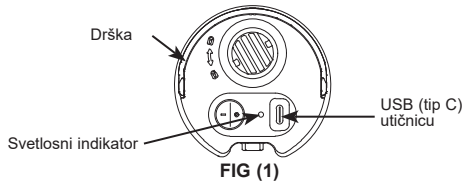

2. Priključite drugi kraj USB kablja na jedan od sledećih eksternih strujnih adaptera (nije u opsegu isporuke):
 - USB zidni punjač nominalnog napona od 5V / 1A ili više. Pogledajte sl. (2).
 - Prenosni USB punjač nominalnog napona od 5V / 1A ili više. Pogledajte sl. (3).
 - Punjač za automobil od 12V nominalnog napona od 5V / 1A ili više. Pogledajte sl. (4).
 - USB priključak nominalnog napona od 5V / 1A ili više. Pogledajte sl. (5).

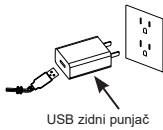
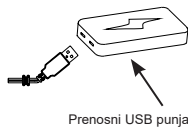
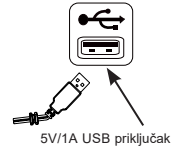
**FIG (2)****FIG (3)****FIG (4)****FIG (5)**

3. Okrenite prekidač u položaj „O“ za punjenje/ponovno punjenje baterije. Svetlosni indikator svetli crveno tokom režima rada punjenja, a zeleno kada je baterija potpuno napunjena. Uklonite USB kabl kada se pumpa potpuno napuni.

NADUVAVANJE

1. Umetnite napunjenu vazdušnu pumpu u odeljak za pumpu tako da strelica bude usmerena prema vazдушnom krevetu. „Prekidač za uključivanje/isključivanje“ je usmeren prema van. Pogledajte sl. (6).

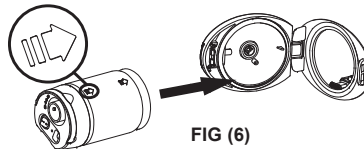

2. Uključite prekidač (4). Vazdušni krevet se naduvava.
3. Kada se vazdušni krevet naduva do željene tvrdoće, isključite prekidač.
4. Ako je vazdušni krevet previše tvrd, ispuštite malo vazduha nežnim pritiskom na „**dugme za ispuštanje vazduha**“ ispod pumpe. Ne pritiskajte previše dugme za ispuštanje vazduha. Pogledajte sl. (7).

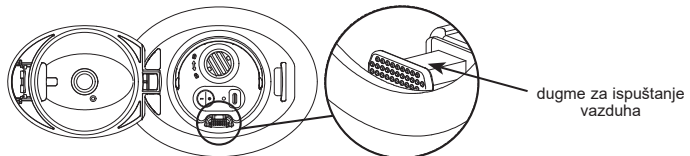
**SAČUVAJTE OVA UPUTSTVA**

5. Proverite da li su poklopac odeljka za pumpu (2) i kapica priključka za naduvavanje (1) dobro zatvoreni.

NAPOMENA: Nakon naduvavanja vazdušnog kreveta, možete da uklonite vazдушnu pumpu za naduvavanje drugih proizvoda. Pogledajte odeljak „**UPOTREBA PUMPE ZA NADUVAVANJE ILI IZDUVAVANJE DRUGIH PROIZVODA**“.

IZDUVAVANJE

1. Uklonite pumpu iz vazdušnog kreveta i okrenite je tako da „prekidač za uključivanje/isključivanje“ bude usmeren prema vazdušnom krevetu (strelica okrenuta prema vama), a zatim ponovo umetnite pumpu u odeljak za pumpu. Proverite da li je pumpa potpuno umetnuta. Pogledajte sl. (8-9).

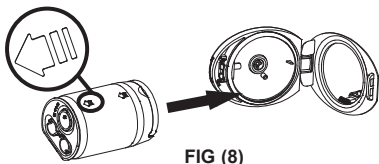

FIG (8)

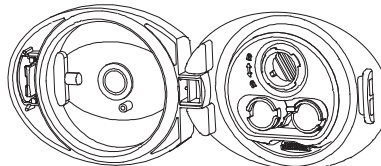

FIG (9)

2. Kada se vazdušni krevet potpuno izduva, izvadite pumpu iz vazdušnog kreveta, isključite je i ponovo umetnite u vazdušni krevet tako da prekidač bude okrenut prema vama, a strelica prema vazdušnom krevetu.
3. Proverite da li su poklopac odeljka za pumpu (2) i kapica priključka za naduvavanje (1) dobro zatvoreni.

NAPOMENA: Ako se pumpa ostavi bez nadzora, automatski se isključuje nakon 8 minuta da bi se zaštitila baterija.

UPOTREBA DRUGE PUMPE ZA NADUVAVANJE ILI IZDUVAVANJE VAZDUŠNOG KREVETA:

Ako se baterija isprazni, može da se upotrebi uobičajena nožna, ručna ili električna vazдушna pumpa spajanjem na priključak za ručno naduvavanje (3). Pratite ove korake:

1. Uklonite pumpu iz vazdušnog kreveta i stavite je na bezbedno mesto.
2. **Za naduvavanje:** Proverite da li je „dugme za ispuštanje vazduha“ u izvučenom (zatvorenom) položaju. Ako to nije, pritisnite mali jezičak za izvlačenje dugmeta za ispuštanje vazduha. Zatvorite poklopac odeljka (2), otvorite kapicu priključka za ručno naduvavanje (1) i umetnite mlaznicu pumpe u priključak. Naduvajte vazdušni krevet do željene tvrdoće. Pogledajte sl. (10-12).

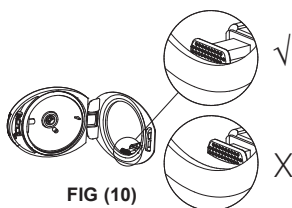

FIG (10)

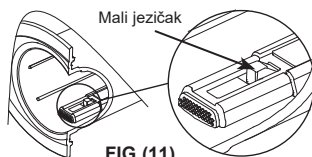

FIG (11)

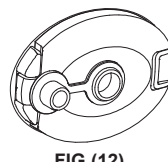

FIG (12)

3. **Za izduvanje:** Proverite da li je „dugme za ispuštanje vazduha“ u uvučenom (otvorenom) položaju. Ako nije, pritisnite dugme za ispuštanje vazduha prema unutra. Zatvorite poklopac odeljka (2), otvorite kapicu priključka za ručno naduvavanje (1) i umetnite mlaznicu pumpe u priključak da izduvate vazdušni krevet. Pogledajte sl. (13).

SAČUVAJTE OVA UPUTSTVA

4. Nakon naduvavanja ili izduvavanja, ponovo čvrsto zatvorite kapicu priključka za ručno naduvavanje (1). Pogledajte sl. (14).

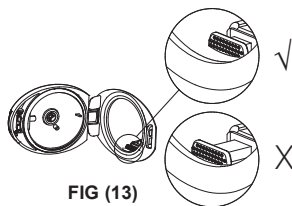

FIG (13)

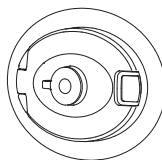

FIG (14)

UPOTREBA PUMPE ZA NADUVAVANJE ILI IZDUVAVANJE DRUGIH PROIZVODA

1. Izvadite pumpu i pričvrstite mlaznicu odgovarajuće veličine na priključak za naduvavanje ili izduvavanje na pumpi. Pogledajte sl. (15).

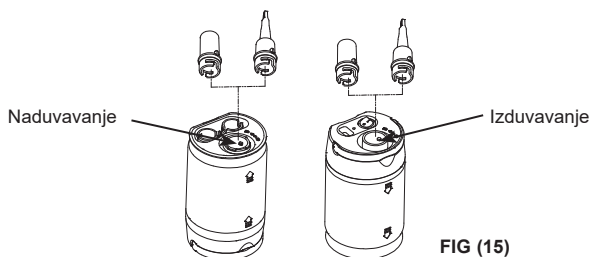

FIG (15)

2. Umetnite mlaznicu u vazdušni ventil i uključite pumpu.
3. Nakon naduvavanja ili izduvavanja, isključite pumpu, uklonite mlaznicu i vratite pumpu u odeljak za pumpu.

SKLADIŠTENJE

1. Kada pumpa nije u upotrebi ili tokom dugotrajnog skladištenja, uvek gurnite prekidač u položaj „O“ da izbegnete oštećenje baterije.
2. Da biste zaštitili bateriju i produžili njen životni vek, vodite računa da bateriju napunite pre dugotrajnog skladištenja, a zatim je puniti svaka 3 meseca.
3. Izduvajte vazdušni krevet prema uputstvima za „IZDUVAVANJE“. Proverite da li je vazdušni krevet čist i suv.
4. Postavite krevet na ravnu površinu sa površinom za spavanje okrenutom nagore i pratite korake za preklapanje na slikama (16 - 20). Preklopite vazdušni krevet labavo i izbegavajte oštra preklapanja, uglove i nabore koji mogu oštetiti vazdušni krevet.



FIG (16)



FIG (17)



FIG (18)

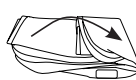

FIG (19)



FIG (20)

5. Stavite vazdušni krevet u torbu za odlaganje (ako je u opsegu isporuke) ili u originalnu ambalažu i skladištite ga na suvom mestu.

SAČUVAJTE OVA UPUTSTVA

UOBIČAJENI PROBLEMI SA BAZENOM

PROBLEM	UZROK	REŠENJE
Vazдушna pumpa ne radi	<ul style="list-style-type: none"> • Pumpa radi kontinuirano 8 minuta, aktiviran je sistem za zaštitu motora. • Snaga baterije je preslaba. • U električnoj vazdušnoj pumpi ima nečistoće, vlakana, dlaka ili predmeta. 	<ul style="list-style-type: none"> • Isključite prekidač. Sačekajte 10 minuta pre ponovnog pokretanja pumpe. • Ponovo napunite bateriju. • Uklonite prljavštinu, dlaciće, kosu itd. iz električne vazdušne pumpe ili je zamenite novom vazдушnom pumpom.
Predmet nije potpuno naduvan nakon 7-8 minuta naduvavanja	<ul style="list-style-type: none"> • Proizvod je prevelik i premašuje kapacitet naduvavanja pumpe. • Baterija nije potpuno napunjena. • Pumpa nije potpuno umetnuta u odeljak za pumpu. 	<ul style="list-style-type: none"> • Uverite se da zapremina vazduha proizvoda ne premašuje 2 m³ / 71 ft³. • Punite bateriju 3 sata. • Gurnite pumpu prema unutra.
Vazduh izlazi oko poklopca električne vazdušne pumpe.	<ul style="list-style-type: none"> • Poklopac odeljka za pumpu nije čvrsto zatvoren i zaključan. • Na O-prstenu poklopca električne vazdušne pumpe ima nečistoće, prašine i sl. 	<ul style="list-style-type: none"> • Zatvorite poklopac odeljka za pumpu i zaključajte ga. • Uverite se da na O-prstenu poklopca električne vazdušne pumpe nema nečistoće, prašine, vlakana i dlaka.
Vazduh izlazi oko kapice priključka za ručno naduvavanje.	<ul style="list-style-type: none"> • Kapica priključka za ručno naduvavanje nije dobro zatvorena. 	<ul style="list-style-type: none"> • Čvrsto pritisnite kapicu priključka za ručno naduvavanje.

©2025 Intex Marketing Ltd. - Intex Development Co. Ltd. - Intex Recreation Corp. All rights reserved/Tous droits réservés/Todos los derechos reservados/Alle Rechte vorbehalten. Printed in China/Imprimé en Chine/Impreso en China/Gedruckt in China.

®™ Trademarks used in some countries of the world under license from/®™ Marques utilisées dans certains pays sous licence de/Marcas registradas utilizadas en algunos países del mundo bajo licencia de/Warenzeichen verwendet in einigen Ländern der Welt in Lizenz von/Intex Marketing Ltd. to/à/a/an Intex Development Co. Ltd., Hong Kong & Intex Recreation Corp., P.O. Box 1440, Long Beach, CA 90801 • Distributed in the European Union by/ Distribué dans l'Union Européenne par/Distribuido en la unión Europea por/Vertrieb in der Europäischen Union durch/Intex Trading B.V., Eetnseweg 46, 4706 PB Roosendaal - The Netherlands • Distributed in the UK by Unites Service (UK) Limited, 124 City Road, London, England, EC1V 2NX, UK. www.intexcorp.com

INTEX®

SAČUVAJTE OVA UPUTSTVA